

Gebrauchsanweisung

Instructions for use

Mode d'emploi

Gebruiksaanwijzing

Istruzioni per l'uso

Ցուցումներ օգտագործման համար



Brugsanvisning

Bruksanvisning

Käyttöohje

Manual de utilização

Instrucciones para el uso

Колдонуу нускамалары



Οδηγίες χρήσης

Instrukcje użytkowania

Használati utasítás

Инструкция за употреба

Пайдалану нұсқаулығы



Návod k použití

Návod na použitie

Instrucțiuni de utilizare

Инструкции по эксплуатации

Foydalanish uchun ko'rsatmalar

Hotpoint

ARISTON

Hotpoint

ARISTON

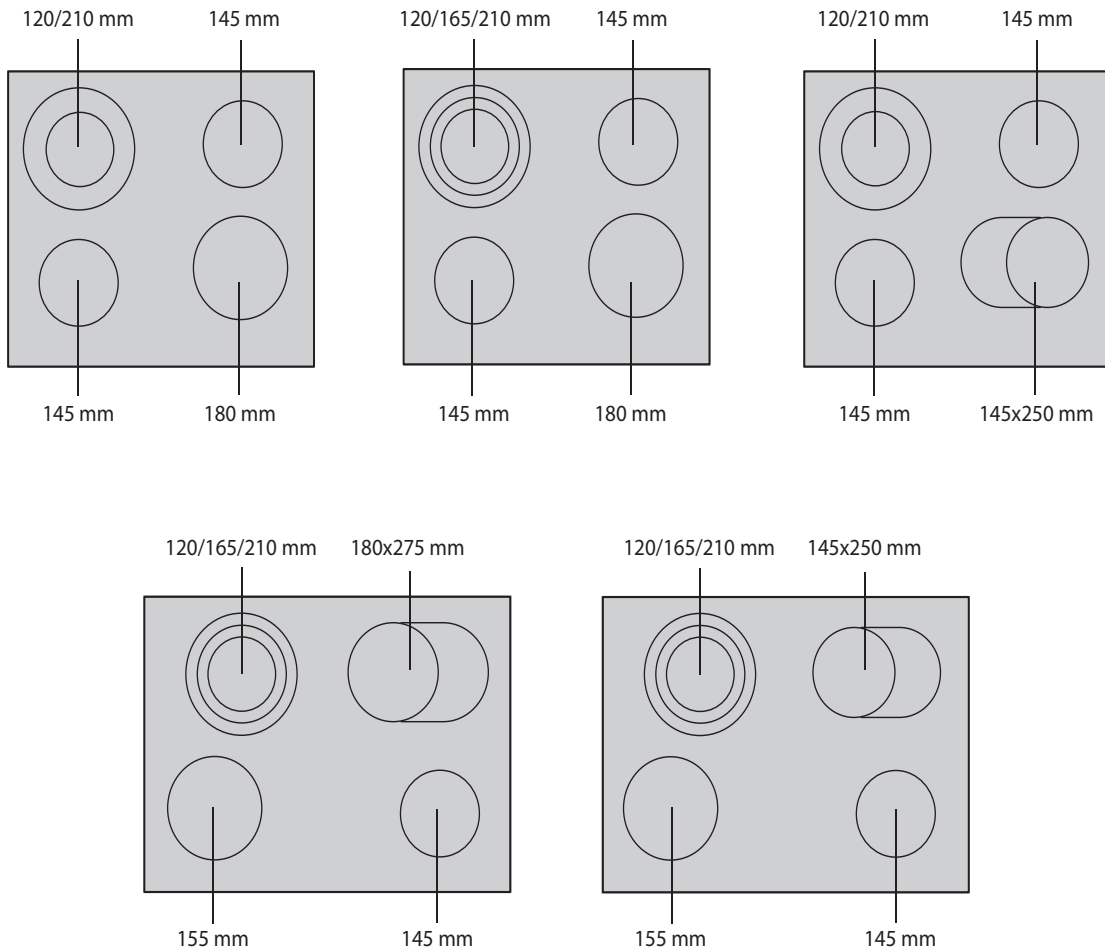

UDHËZIME TË RËNDËSISHME PËR SIGURINË

SIGURIA JUAJ DHE E TË TJERËVE ËSHTË SHUMË E RËNDËSISHME

Ky manual dhe vetë pajisja kanë mesazhe të rëndësishme për sigurinë, që duhen lexuar dhe respektuar gjithmonë.



Ky është një simbol rreziku, që ka të bëjë me sigurinë, ju njofton për rreziqe të mundshme ndaj jush dhe të tjerëve.

Të gjitha mesazhet mbi sigurinë do të paraprihen nga një simbol rreziku dhe këto fjalë:

! RREZIK

Tregon një situatë të rrezikshme që, nëse nuk shmanget, shkakton dëme të rënda.

! KUJDES

Tregon një situatë të rrezikshme që, nëse nuk shmanget, mund të shkaktojë dëme të rënda.

Të gjitha mesazhet në lidhje me sigurinë specifikojnë potencialin për rrezik të cilit i referohen dhe tregojnë si të zvogëlohet rreziku nga dëmtimet, nga rryma elektrike për shkak të përdorimit jo korrekt të pajisjes. Sigurohuni që të respektoni këto rregulla:

- Përdorni doreza mbrojtëse për të kryer të gjitha veprimet e shpaketimit dhe instalimit.
- Pajisja duhet të shkëputet nga rryma elektrike përpara se të kryhet çdo lloj veprimi instalimi.
- Instalimi dhe mirëmbajtja duhen kryer nga një teknik i specializuar, në përputhje me udhëzimet e prodhuesit dhe rregullat e sigurisë që janë në fuqi. Mos riparoni ose zëvendësoni asnjë pjesë të pajisjes nëse nuk specifikohet në manualin e përdoruesit.
- Pajisja duhet tokëzuar.
- Kabloja i ushqimit me rrymë elektrike duhet të jetë mjaftueshëm e gjatë për të lidhur pajisjen me rrymën.
- Nevojitet një çelës shumëpolësh me hapësirë kontakti 3mm për instalimin në mënyrë që të përputhet me rregullat aktuale mbi sigurinë.
- Mos përdorni priza me shumë fole ose zgjatime.
- Mos e tërhiqni kabllon e ushqimit të pajisjes.
- Pjesët elektrike nuk duhet të jenë të arritshme pas instalimit.
- Pajisja është dizenuar vetëm për përdorim shtëpiak për gatimin e ushqimit. Nuk lejohet asnjë përdorim tjetër (p.sh. ngrohja e dhomave). Prodhuesi mbron çdo përgjegjësi për përdorimin jo korrekt ose vendosjen jo korrekte të butonave të kontrolleve.
- Pajisja dhe pjesët e tij të prekshme nxehen gjatë përdorimit. Duhet treguar kujdes që të mos preken elementë të nxehtë. Fëmijët e vegjël (0-3 vjeç) dhe fëmijët (3-8 vjeç) duhen mbajtur larg ose duhen kontrolluar vazhdimisht.
- Fëmijët nga mosha 8 vjeç e sipër dhe personat me aftësi të kufizuara fizike, ndjeshmërie, mendore, ose me mungesë përvoje dhe njohurie mund të përdorin këtë pajisje vetëm nëse janë nën kontroll ose nëse u jepen udhëzime mbi përdorimin e sigurt të pajisjes dhe nëse kuptojnë rreziqet si pasojë e përdorimit të gabuar. Fëmijët nuk duhet të luajnë me pajisjen. Pastrimi dhe mirëmbajtja e pajisjes nuk duhet bërë nga fëmijët pa kontroll.
- Mos prekni elementët e nxehtë të pajisjes gjatë dhe pas përdorimit. Mos lejoni që pajisja të jetë në kontakt me rrobat ose materiale të tjera që mund të marrin flakë deri sa të gjithë përbërësit të jenë ftohur tërësisht.
- Mos vendosni materiale që mund të marrin flakë mbi ose afër pajisjes.
- Vajrat e nxehta ose yndyrat mund të marrin flakë thjesht. Kini kujdes kur gatuar ushqime të pasura me yndyrë dhe vaj.
- Një panel ndarës (nuk përfshihet) mund të instalohet në një hapësirë nën pajisjes.
- Nëse sipërfaqja është e krisur, fikeni pajisjen për të shmangur mundësinë e goditjes nga rryma elektrike (vetëm për pajisjet me sipërfaqe xhami).
- Pajisja nuk duhet përdorur përmes një ore të jashtme ose nga një orë në distancë.
- Nëse gatuar pa kujdes mbi pllakë ushqime me yndyrë dhe vaj, gatimi mund të jetë i rrezikshëm dhe mund të rezultojë në zjarr. MOS e fikni kurrë zjarrin me ujë, por fikni pajisjen dhe më pas mbuloni flakën p.sh. Me një kapak ose një batanije kundër zjarrit.
Rrezik zjarri: mos vendosni sende mbi pllakat e gatimit.
- Mos përdorni pastrues me avull.
- Sendet metalike si thikat, pirunët, lugët dhe kapakët nuk duhet të vendosen mbi pllakën e gatimit pasi mund të nxehen.
- Pas përdorimit, fikeni pllakën e gatimit me anë të butonit të kontrollit dhe mos i besoni vetëm treguesit të nxehtësisë së tiganit (vetëm për pajisjet me induksion).

RUAJTJA E MJEDISIT

Përpunimi i paketimit

Materiali i paketimit është 100% i riciklueshëm dhe është ka një simbol riciklimi (♻️). Pjesët e ndryshme të paketimit nuk duhen shpërndarë në mjedis por duhen hedhur në përputhje me rregullat vendore.

Mbeturinat

Kjo pajisje është në përputhje me Direktivën Evropiane 2012/19/EU mbi Mbeturinat Elektrike dhe Pajisjet Elektronike (WEEE).

Duke u siguruar mbi përpunimin korrekt të kësaj pajisjeje, përdoruesi mund të ndihmojë në parandalimin e pasojave potencialisht negative në mjedis dhe në shëndetin e njerëzve.

Simboli  mbi pajisje ose dokumentacionin shoqërues tregon se ky produkt nuk duhet të trajtohet si mbeturinë shtëpiake por duhet shpënë në një pikë të posaçme për mbledhjen e mbeturinave dhe riciklimin WEEE.

Këshilla mbi kursimin e energjisë

Për rezultate të shkëlqyera, këshillohet që:

- Të përdoren tenxhere dhe tiganë me gjerësi të barabartë me atë të pllakës së gatimit.
- Përdorni vetëm tenxhere dhe tiganë me fund të sheshtë.
- Kur është e mundur, mbajini kapakët sipër kur gatuar.
- Përdorni një tenxhere me presion për të kursyer akoma më shumë energji dhe kohë.
- Vendoseni tenxheren në mes të sipërfaqes së gatimit.

DEKLARATË ECO DESIGN

- Kjo pajisje përputhet me atë çka parashikohet nga Ecodesign, i përcaktuar nga Rregullorja Evropiane n. 66/2014, në përputhje me standardet Evropiane EN 60350-2.

INSTALIMI

Pasi ta keni shpaktuar produktin, kontrolloni për dëmtime gjatë transportit. Nëse ka probleme, kontaktoni distributorin ose shërbimin e asistencës pas blerjes.

Për udhëzimet e montimit dhe instalimit shikoni fotografitë në këtë paragraf.

Duhet ruajtur një distancë minimale midis sipërfaqes së gatimit dhe kubës thithëse sipër. Ju lutemi ti referoheni manualit të përdoruesit për sa i përket kubës thithëse dhe informacioneve të mëtejshme.

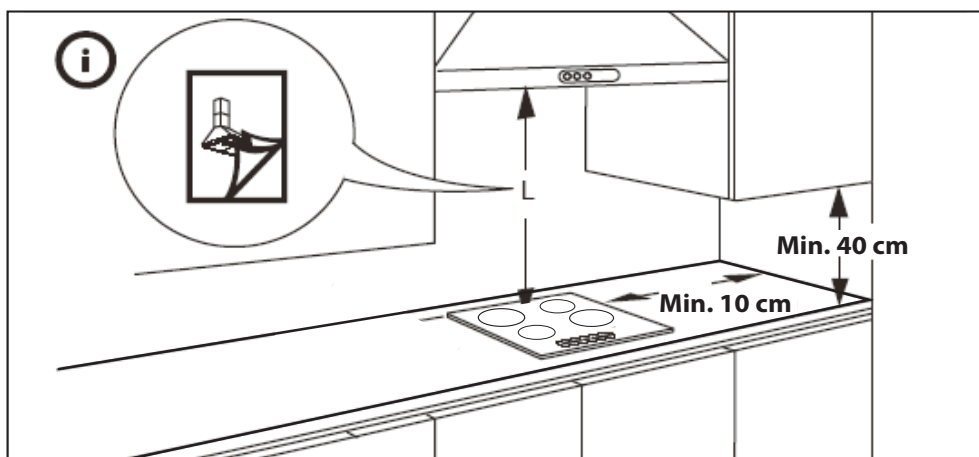

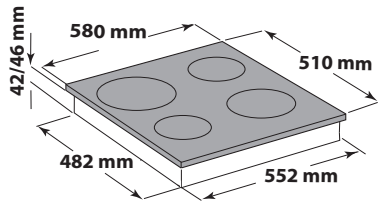
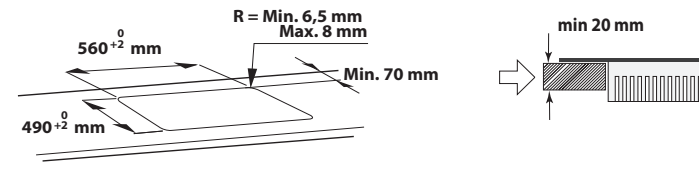
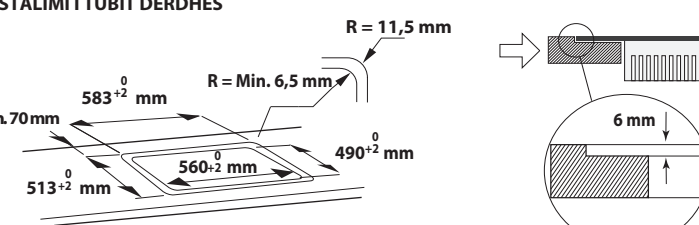
<p>580 X 510 mm</p> 	<p>INSTALIM STANDARD</p>  <p>INSTALIMI I TUBIT DERRHËS</p> 
--	---

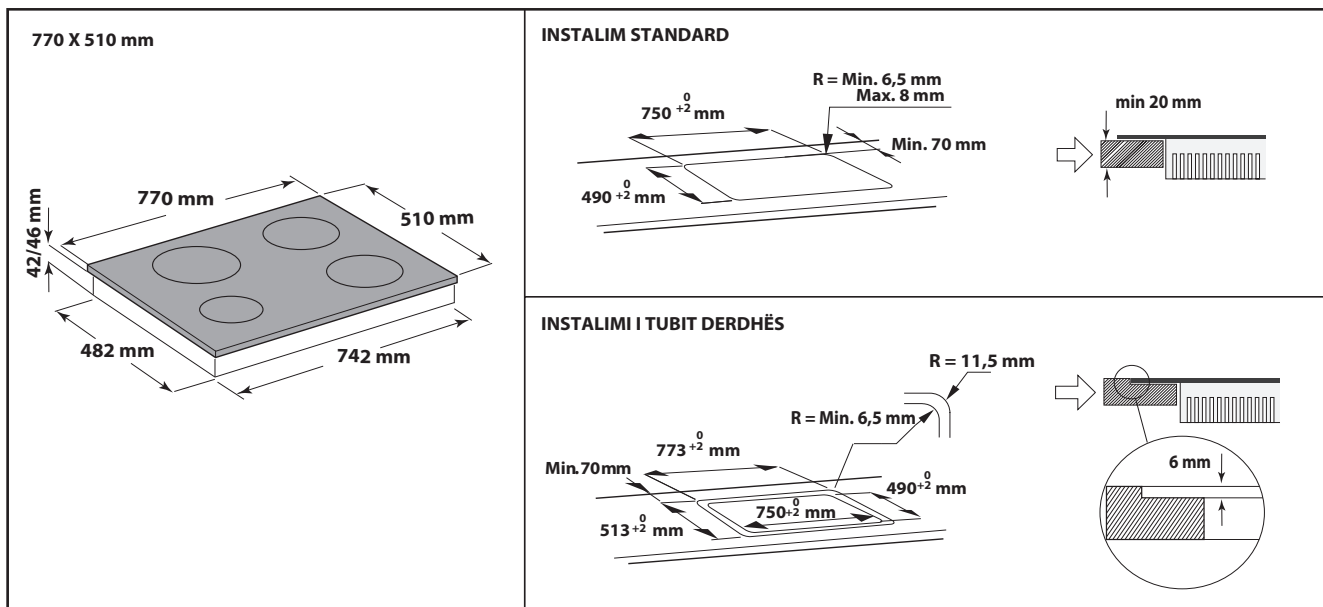

! KUJDES

- Instaloni një panel ndarës në sipërfaqen e gatimit.
- Pjesa e poshtme e produktit nuk duhet të jetë e arritshme pas instalimit.
- Mos e vendosni panelin ndarës nëse keni instaluar një furrë.

E RËNDËSISHME:

- Distanca midis pjesës së poshtme anësore të pajisjes dhe panelit ndarës duhet të respektojë përmasat e dhëna në figurë;
- Nëse instalohet një furrë nën pllakën e gatimit, sigurohuni që furra të jetë e pajisur me një sistem ftohës;
- Mos e instaloni pllakën e gatimit mbi një pjatolarëse ose makinë larëse, në mënyrë që qarqet elektrike të mos bien në kontakt me avullin ose lagështirën që mund ti dëmtojë.

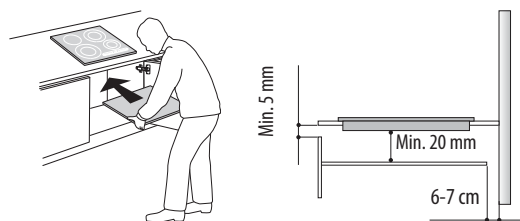

SI TË VENDOSNI PLLAKËN E GATIMIT.

Pas lidhjes elektrike (shikoni kapitullin "lidhja elektrike" vendosni çdo dhëmbëz në hapësirat e posaçme anash sipërfaqes së gatimit siç tregohet në figurë. Pas kësaj, shtypni sipërfaqen e gatimit brenda hapësirës së prerë dhe kontrolloni që xhami të jetë i sheshtë dhe paralel me banakun e punës. Dhëmbëzat për kapjen janë dizenuar posaçërisht për çdo lloj material pune (dru, mermer, etj).

E RËNDËSISHME:

- Përdorni doreza mbrojtëse gjatë instalimit të sipërfaqes së gatimit.

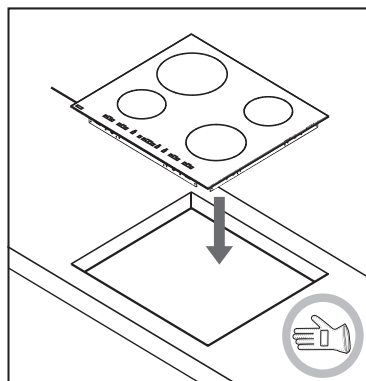
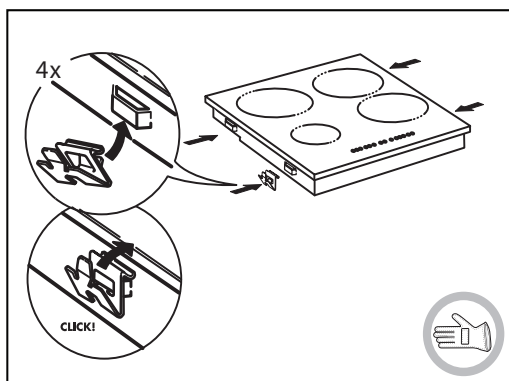

SI TË HIQNI SIPËRFAQEN E GATIMIT.

- Për të hequr sipërfaqen e gatimit, përdorni një kaçavidë (nuk është e përfshirë) për të hequr vidat poshtë pajisjes.

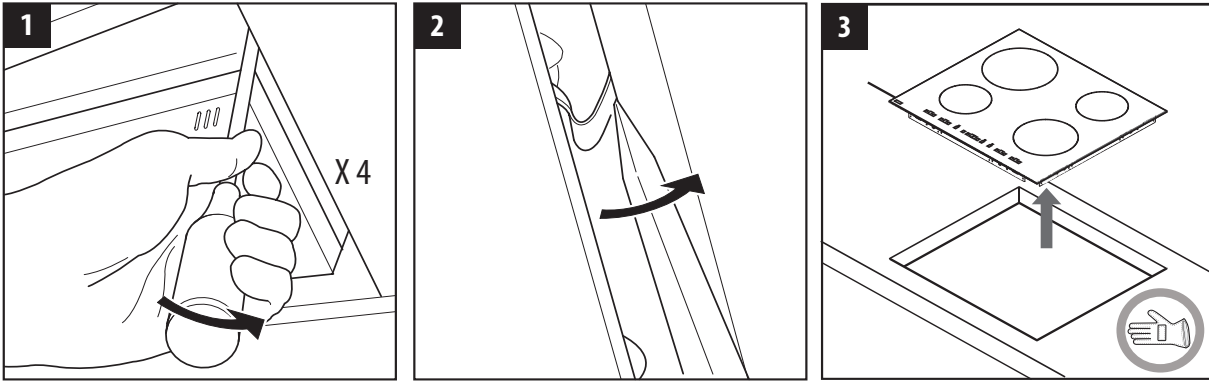

LIDHJA ELEKTRIKE

⚠ KUJDES

- Shkëputeni pajisjen nga rryma elektrike.

- Instalimi duhet të kryhet nga personel i kualifikuar që njih rregulloren e sigurisë dhe instalimeve.

- Prodhuesi mohon çdo përgjegjësi për dëmtime në persona, kafshë ose pasuri si pasojë e mos respektimit të rregullave të dhëna në këtë kapitull.
- Kablli duhet të jetë i gjatë mjaftueshëm për të lejuar që sipërfaqja e gatimit të hiqet nga pjesa e sipërme e pajisjes.
- Sigurohuni që voltazhi i specifikuar mbi pllakëzën e të dhënave në fund të pajisjes të jetë i njëjtë me atë që është në shtëpi.

Lidhja me bllokun përfundimtar.

Për lidhjen elektrike, përdorni një kablo H05RR-F siç përcaktohet në tabelën më poshtë.

Përçuesit	Sasia x përmasa
220-240V ~ +	3 x 4 mm ²
230-240V ~ +	3 x 4 mm ² (vetëm Australi)
220-240V 3~ +	4 x 1,5 mm ²
380-415V 3N~ +	5 x 1,5 mm ²
380-425V 2N~ +	4 x 1,5 mm ²

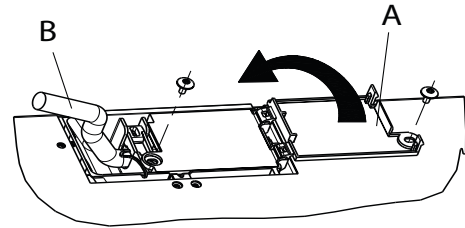

Pajisja duhet të lidhet me rrymën elektrike përmes një prize me shumë fole me një hapësirë minimale prej 3mm.

E RËNDËSISHME: kabli i verdhë/i gjelbër duhet të lidhet me pjesën përfundimtare me simbolin dhe nuk duhet të jetë më i gjatë se kabllo të tjera.

- Kontrolloni etiketën e lidhjes së diagramit nën sipërfaqen e gatimit dhe vendosni/hiqni urat sipas llojit të lidhjes;
- Hiqni rreth 70 mm mbulesë kabloje nga kablloja për furnizimin me energji (B);
- Hiqni rreth 10 mm mbulesë nga kablloja. Më pas fusni kablilin në dhëmbëzën e posaçme dhe lidhni kabllo me bllokun përfundimtar siç tregohet në diagramin e lidhjes afër bllokut përfundimtar;
- Siguroni kabllo në fuqisë (B) përmes dhëmbëzave të kabllos;
- Mbyllni dërrasën në fund me kapakun (A) duke e mbërthyer me kaçavidë;
- Pas lidhjes elektrike, fusni sipërfaqen e gatimit në pjesën e prerë.

PËRSHKRIMI I PANELIT TË KONTROLLIT

Paneli i kontrollit

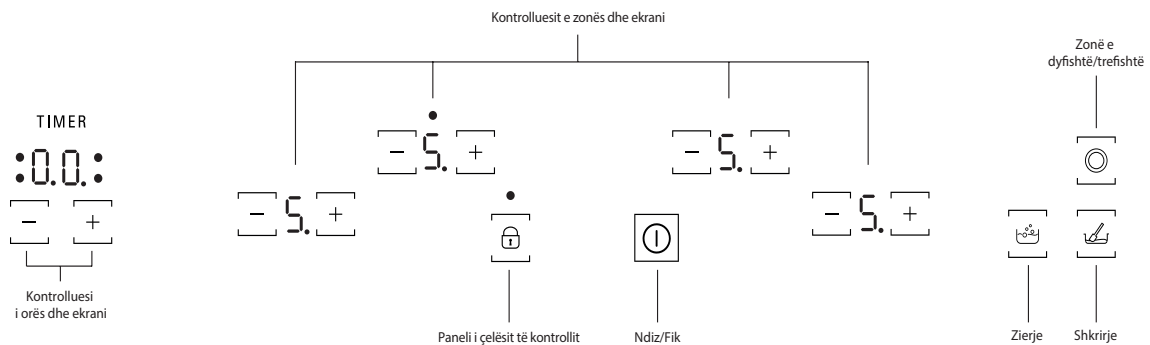

Përdorimi i parë / pas ndërprerjes së rrymës

Pasi të keni lidhur sipërfaqen e gatimit me rrymën elektrike paneli i kontrollit do të mbyllet. Për të hapur panelin e kontrollit, prekni butonat  për 2 sekonda. Treguesi i çelësit të panelit të kontrollit do të fiket dhe sipërfaqja e gatimit do të mund të përdoret. Lexoni paragrafin mbi "Çelësin e panelit të kontrollit" për më shumë detaje.

Fikja e pllakës së gatimit ON/OFF

Për ta ndezur pllakën e gatimit, shtypni  deri sa ekrani i sipërfaqes së gatimit të ndizet. Për ta fikur atë, shtypni të njëjtin buton deri sa ekrani të fiket. Të gjitha sipërfaqet e gatimit janë fikur. Nëse brenda 30 sekondash nga ndezja, nuk keni përzgjedhur asnjë funksion, pllaka e gatimit do të fiket automatikisht.

Ndezja dhe rregullimi i pllakave të gatimit.



— Ekrani i treguesit të fuqisë
— Treguesi i zonës së përzgjedhur për gatimin
(Pika ndriçohet kur ka një Orë aktive në atë zonë)

Vendoseni tenxheren mbi pllakën e gatimit, ndizeni atë, aktivizoni pllakën që dëshironi duke shtypur butonat "-" or "+": "5" do të shfaqet mbi ekran. Me butonat "-" dhe "+" mund të përzgjidhet fuqia e dëshiruar nga min. 0 deri në max. 9.

Fikja e pllakave të gatimit

Për të fikur pllakën e gatimit, prekni në të njëjtën kohë butonin "-" dhe "+" ose përzgjidhni nivelin "0" me butonin "-". Pllaka e gatimit do të fiket dhe, nëse është akoma e nxehtë, do të shfaqet Shkronja "H" në ekran.

Çelësi i panelit të kontrollit

Ky funksion bllokoi kontrollin për të parandaluar ndezjen aksidentale të pllakës. Për të aktivizuar çelësin e panelit të kontrollit, prekni butonin ; një sinjal akustik do të lëshojë një tingull ndërsa një tregues i ndriçuar do të shfaqet mbi ekran. Paneli i kontrollit është i bllokuar përveç se për funksionin e fikjes. Për të çaktivizuar çelësin e panelit të kontrollit, përsërisni procedurën.

Prania e ujit, lëngjeve të derdhura nga tenxheret ose nga çdo lloj ene që përfundon mbi sipërfaqe mund të aktivizojë ose çaktivizojë aksidentalisht çelësin e panelit të kontrollit.

Ora

Ora mund të përdoret për të përcaktuar kohën e gatimit për maksimumi 99 minuta (1 orë dhe 39 minuta) për të gjitha sipërfaqet e gatimit. Përzgjidhni pllakën e gatimit që dëshironi të përdorni, shtypni butonin e orës "-" ose "+" dhe një sinjal "bip" do të tregojë se funksionon. Ekrani tregon "00". Vlera e orës mund të zvogëlohet ose rritet duke mbajtur gishtin mbi butonat e kontrollit "+" or "-". Pas seleksionimit të vlerës së orës, ekrani do të vazhdojë të ndriçojë për 10 sekonda përpara se të fillojë numërimi.

Kur koha e gatimit ka përfunduar, do të dëgjohet një sinjal akustik dhe sipërfaqja e gatimit do të fiket automatikisht. Për të çaktivizuar orën, përzgjidhni një sipërfaqe gatimi, prekni kontrollin e Orës "-" and "+" në të njëjtën kohë.

E RËNDËSISHME:



- Pika që ndriçon afër ekranit të nivelit të fuqisë tregon se funksioni i Orës është aktiv në atë pllakë.
- Ora është e disponueshme për të gjitha pllakat por vetëm nga një herë me radhë.

Treguesi i nxehtësisë së mbetur.



KUJDES







 Këta tregues njoftojnë përdoruesin kur sipërfaqet e gatimit janë akoma të nxehta.

 Nëse ekrani tregon , atëherë pllaka e gatimit është akoma e nxehtë. Nëse treguesi i nxehtësisë së mbetur i një pllake është ndezur, kjo pllakë mund të përdoret, për shembull, për ta mbajtur pjatën të ngrohtë ose për të shkrirë gjalpin.

Kur pllaka e gatimit ftohet, ekrani fiket.

Funksione speciale

Disa modele kanë funksione speciale:

Butoni	Emri i funksionit	Treguesi vizual	Përshkrimi
	Pllakë dyshe/treshe		Butoni i kontrollit aktivizoni pllakën dyshe ose treshe (nëse i disponueshëm) Pasi të vendosni tenxheren/enën mbi pllakën e gatimit, ndizni pllakën dhe përzgjidhni ku do të gatvani. Përzgjidhni nivelin e nxehtësisë dhe shtypni butonin e kontrollit një herë për të aktivizuar zonën e dyfishtë ose dy herë për të aktivizuar zonën e trefishtë. Për të çaktivizuar funksionin, thjesht prekni të njëjtin buton. Dritat LED mbi butonat e kontrollit janë ndezur vetëm kur funksioni është aktiv për zonën e seleksionuar.
	Zierja	Ekrani tregon: 	Ky funksion vendos fuqinë në maksimum (për shembull për ta çuar ujin në zierje) Pasi të vendosni tenxheren/enën mbi pllakën e gatimit, ndizni pllakën, përzgjidhni ku do të gatvani dhe shtypni butonat e zierjes. Pas 10 minutash përdorimi të këtij funksioni, pajisja vendos automatikisht pllakën në nivelin 9. Për të çaktivizuar funksionin thjesht shtypni të njëjtin buton kontrolli ose uleni nivelin e fuqisë me "-". Mund të përdoret ky funksion në kombinim me funksionin e pllakës së dyfishtë/trefishtë.
	Shkrirja	Ekrani tregon: 	Ky funksion vendos një nivel fuqie që është i përshtatshëm për të shkrirë ngadalë ushqimet pa kompromentuar cilësinë e tyre (çokollatë, gjalp, etj). Pasi të vendosni tenxheren/enën mbi pllakën e gatimit, ndizni pllakën, përzgjidhni ku do të gatvani dhe shtypni butonat e shkrirjes. Për të çaktivizuar funksionin, thjesht shtypni të njëjtin butoni ose prekni "-" dhe "+" për të fikur pllakën. Ky funksion mund të përdoret në kombinim me funksionin e dyfishtë/trefishtë.

Pllaka e gatimit është e pajisur me funksionin "auto shut off" që fik pllakën e gatimit nëse nuk ka ndryshim në nivelin e fuqisë pas një farë kohe në varësi të fuqisë së përcaktuar. Në tabelë keni kohëzgjatjen e çdo niveli fuqie.

Niveli i fuqisë	Koha e flikjes automatike
0	30 sek
1	10 orë
2	5 orë
3	5 orë
4	4 orë
5	3 orë
6	2 orë
7	2 orë
8	2 orë
9	1 orë

TABELA E NIVELIT TË FUQISË

Niveli i fuqisë		Lloji i gatimit	Niveli i përdorimit (Tregon përvojat dhe zakonet e gatimit)	
Fuqi Maksimale	Boiling	Nxehe e shpejtë	Ideale për të rritur me shpejtësi temperaturën e ushqimeve duke e çuar në zierje në rastin e ujit ose duke ngritur me shpejtësi nxehtësinë e lëngjeve	
	Fuqi e lartë	9-7	Skuqe - zierje	Ideale për të skuqur, për të filluar gatimin, për të skuqur prodhime të ngrira, për zierje të shpejtë
Fuqi mesatare		7-5	Skuqe - skuqe e ngadaltë - zierje - zgarë	Ideale për skuqe të ngadaltë, duke ruajtur zierje të lartë, gatim dhe zgarë (kohëzgjatje e shkurtër, 5-10, minuta)
		Fuqi e ulët	4-3	Skuqe - gatim - gatim i gjatë - skuqe e ngadaltë - zgarë
Fuqi e ulët	2-1		Gatim - gatim i gjatë - skuqe e ngadaltë - zgarë	Ideale për gatim të gjatë, duke ruajtur një zierje të butë, gatim dhe zgarë (kohëzgjatje të lartë)
		Gatim - zierje me flakë të ulët - trashje - Përgatitje makaronash	Ideale për gatime të gjata (orizi, salca, mish në tavë, peshk) me lëngje (p.sh. Ujë, verë, lëng, qumësht), përgatitje makaronash. Ideale për gatime të gjata (volumë më të vogla se një litër: orizi, salca, mish në tavë, peshk) me lëngje (p.sh. Ujë, verë, lëng, qumësht).	
Fuqi e ulët	2-1	Shkrirje - shkrirje nga ngrirja - ruajtje e ushqimeve të ngrohta - përgatitje pjatash me oriz	Ideal për të zbutur gjalpin, për të shkrirë ngadalë çokollatën, për të shkrirë prodhime të vogla dhe për të ruajtur ngrohtësinë e ushqimeve të sapo përgatitura (p.sh. Salca, supa, gjellë)	
			Ideale për të ruajtur ngrohtësinë e ushqimeve të sapo - përgatitura, për të përgatitur pjata me oriz dhe për të mbajtur pjatat të ngrohta (me aksesori të posaçëm induksioni)	

PASTRIMI



KUJDES

- Mos përdorni pastrues me avull.

- Përpara pastrimit, sigurohuni që pllakat e gatimit të jenë fikur dhe që treguesi i nxehtësisë ("H") të mos shfaqet

E RËNDËSISHME: Mos përdorni sfungjerë gërryes ose të ashpër. Përdorimi i tyre mund të dëmtojë xhamin.

- Pas çdo përdorimi, pastroni pllakën (pasi të jetë ftohur) për të hequr çdo mbetje dhe njolla nga ushqimi.
- Sheqeri ose ushqimet me përmbajtje të lartë sheqeri dëmtojnë pllakën dhe duhen hequr menjëherë.
- Kripa, sheqeri dhe rëra mund të gërvishin sipërfaqen.
- Përdorni një pëlhurë të butë, letër thithëse për kuzhinën ose një pastrues të posaçëm për pllakën (ndiqni udhëzimet e prodhuesit).

UDHËZUESI PËR ZGJIDHJEN E PROBLEMEVE

- Lexoni dhe ndiqni udhëzimet e dhëna në seksionin “Përshkrimi i panelit të kontrollit”
- Lexoni tabelën e mëposhtme:

PËRSHKRIMI I MOS FUNKSIONIMEVE	ARSYET E MUNDSHME	MASAT
Pllaka nuk ndizet .	Mungesë e rrymës elektrike.	Kontrolloni që të ketë rrymë.
	Lidhje e gabuar e kabllit kryesor.	Thërrisni një teknik të kualifikuar për të kontrolluar lidhjen me kabllin.
	Mos funksionimi i pllakës së gatimit.	Thërrisni shërbimin pas blerjes.
Pllaka ndizet por “F” dhe “L” shfaqen në mënyrë të alternuar mbi çdo ekran.	Dritë e fortë mbi banakun e gatimit gjatë ndezjes.	Ulni dritën mbi panelin e kontrollit, ndizeni përsëri pllakën e gatimit (shkëputeni dhe lidheni përsëri me rrymën elektrike).
Pllaka e gatimit është ndezur por “F” altermohet me një prej simboleve “O, A, C, E, t, H, J, U, 5, 3, 4, r” që shfaqen në ekran.	Mos funksionimi i pllakës së gatimit.	Ndizeni përsëri pllakën (shkëputeni dhe lidheni me rrymën elektrike), nëse problemi vazhdon thërrisni shërbimin pas blerjes.
Ngrohësi nuk ngroh por ekрани është i ndezur.	Mos funksionimi i pllakës së gatimit.	Thërrisni shërbimin pas blerjes.
Pllaka e gatimit lëshon 3 sinjale dhe pastaj fiket.	Një ose më shumë butona janë vazhdimisht të shtypur për më shumë se 3 sekonda.	Hiqni çdo send ose lëng që ndodhet mbi panelin e kontrollit.
Nuk është e mundur të fiket pllaka e gatimit.	Mos funksionimi i pllakës së gatimit.	Shkëputeni pllakën e gatimit nga rryma elektrike dhe thërrisni shërbimin pas blerjes.
Ngrohësi nuk ndizet vazhdimisht, ndizet dhe fiket në mënyrë ciklike edhe pse mbi ekran fuqia nuk shfaqet.	Funksionim normal i pllakës së gatimit.	Cikli on/off lejon rregullimin e fuqisë së ngrohësit dhe është tërësisht normal. Në disa raste një mbrojtje termike mund të fikë ngrohësin për pak kohë për të shmangur dëmtimin e xhamit. Shembuj rastesh të tilla janë: gatimi për një kohë të gjatë me nxehtësi të lartë, përdorim enësh më të vogla sesa elementi ngrohës, tenxhere me bazë jo të sheshtë.
Pllaka ndizet por “F” ose në alternativë “C” duket në ekran.	Mbi-ngrohje e panelit të kontrollit.	Prisni nëse temperatura e panelit të kontrollit bie. Pllaka e gatimit do të ndizet kur temperatura ulet poshtë nivelit të funksionimit.

E RËNDËSISHME: Për të shmangur dëmtime të përhershme të pllakës:

- mos përdorni tenxhere që nuk e kanë bazën të sheshtë;
- mos përdorni enë metalike me bazë të smaltuar;
- mos vendosni tenxhere/tiganë të nxehtë mbi panelin e kontrollit.

SHËRBIMI I ASISTENCËS PAS BLERJES

Përpara se të kontaktoni shërbimin e asistencës pas blerjes:

1. Kuptoni nëse mund ta zgjidhni problemin vetë me ndihmën e “Udhëzuesit për zgjidhjen e problemeve”.
2. Fikeni pajisjen dhe më pas ndizeni për të parë nëse problemi është zgjidhur.

Nëse problemi vazhdon pas kontrolleve të kryera më sipër, kontaktoni Shërbimin më të afërt për Asistencën pas Blerjes.

Specifikoni gjithmonë:

- Një përshkrim të shkurtër të problemit;
- Llojin e produktit dhe modelin e saktë;
- Numrin e shërbimit (numrin pas fjalës Shërbim mbi pllakëzën identifikuese) që ndodhet nën pajisje (mbi pllakëzën metalike);
- Adresën tuaj të plotë;
- Numrin tuaj të telefonit.

SERVICE 0000 000 00000



Nëse nevojiten riparime, kontaktoni një **Qendër të Posaçme për Shërbimin Pas-Blerjes** (për të siguruar përdorimin e pjesëve të këmbimit origjinale si dhe riparimin e saktë të tyre). Pjesët e këmbimit janë të disponueshme për 10 vjet.



400011185242